

Ideális megoldást kínálunk Önnek az automatikus ács-megmunkáló gépsorra !  
VisKon programmal készített szerkezeteknél CNC vezérlés adataival integrálva.

**Tökéletes gyártás automatikus ács-megmunkáló gépsoron**

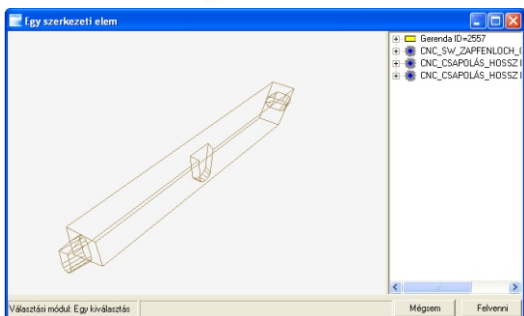

Egy fadarabnézete gépi értékekkel

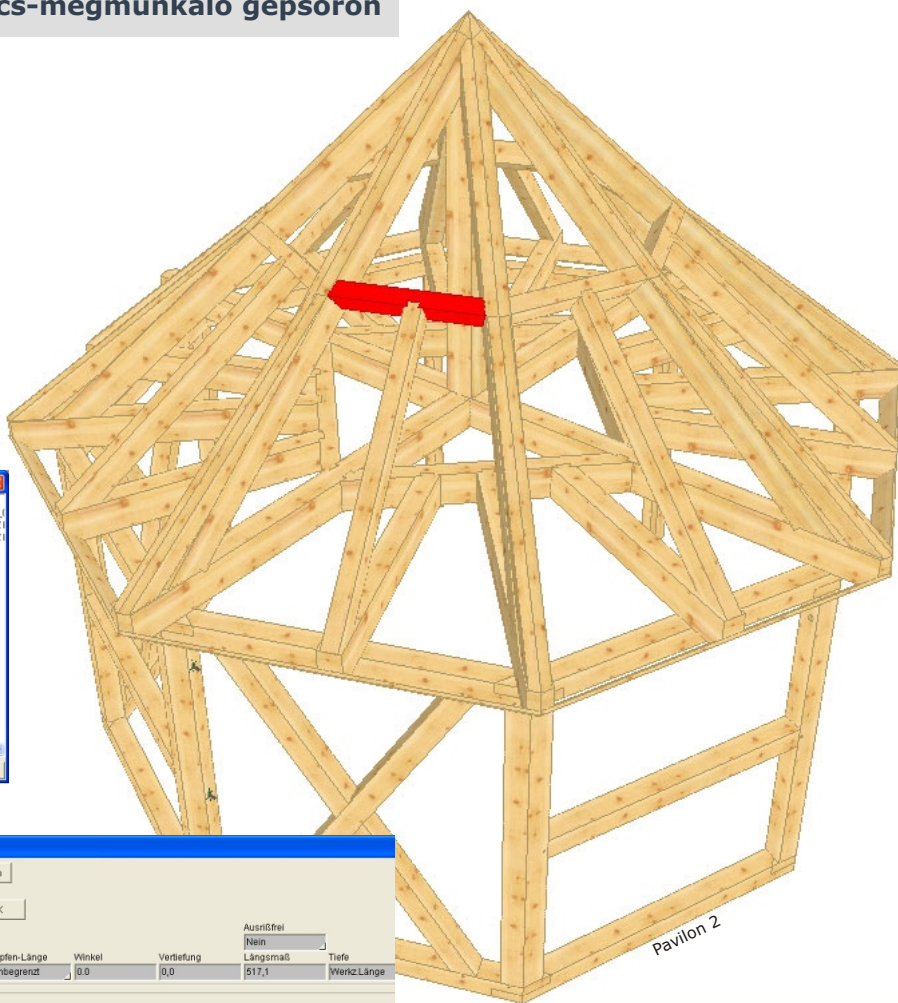
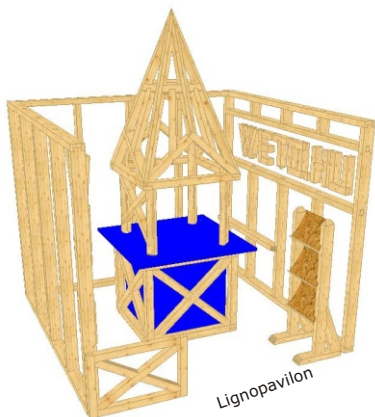
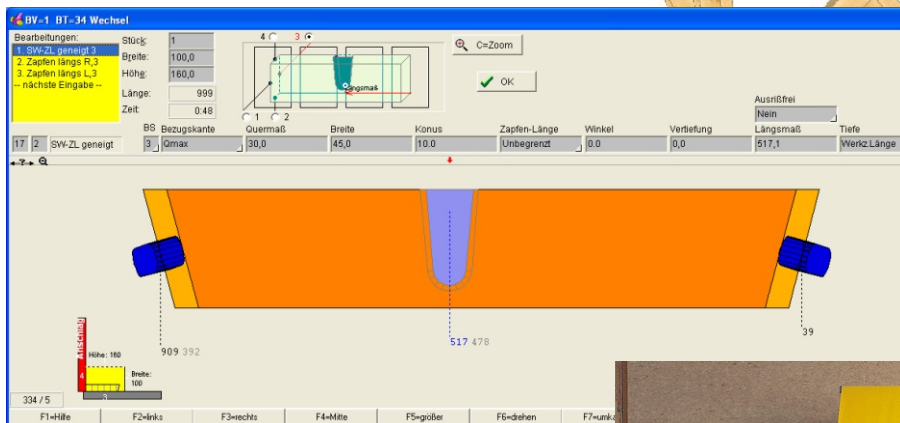

Hundegger - automatikus ács-megmunkáló gépsor



Tetőszerkezeteket, falszerkezetet, blokkházat, vagy bármilyen szabad faszervezeti konstrukciót a VisKon® -nal szabadon kombinálhatja. Blokkpadlók összeállítását automatikusan létre tudja hozni, továbbá bármilyen fakötést pl: ferde fogas rálapolást, csapokat, furatokat, leélezéseket az összes felemen létrehozhat, végezetül ács-megmunkáló gépsoron elkészítheti.



## Pozíciószámítás 3D-ben

## Egy faelem nézete gépi értékekkel

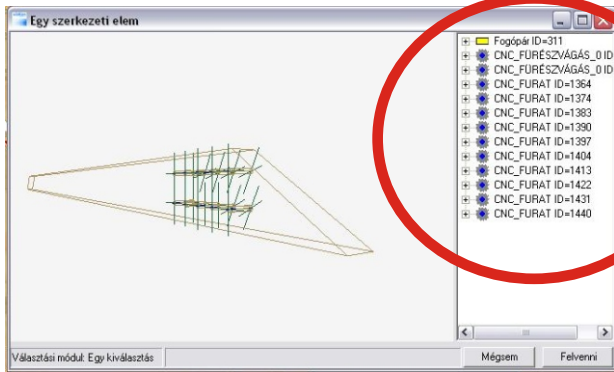

Integrált gépi lista egy fadarab nézeténél

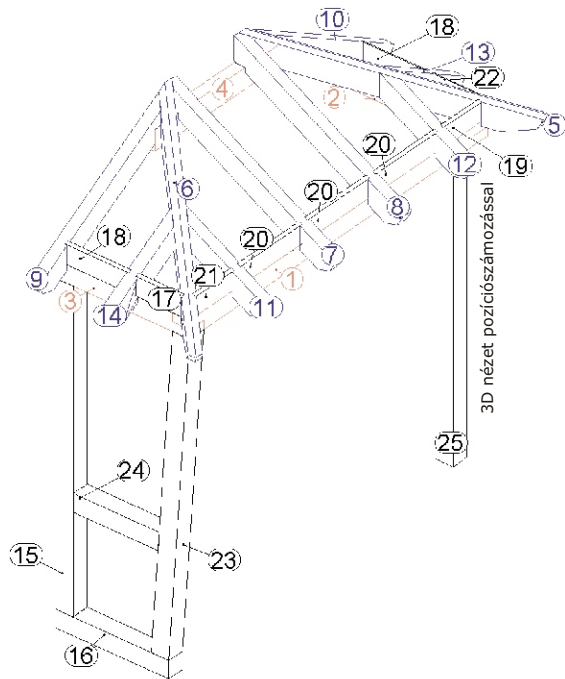

Szabad perspektivikus nézet a szerkezetről  
3D-ben a rálátási szögek elhelyezésével.  
Itt látható a faszervezet pozíció számozása



## Nútok / Falcok / Profilvégek megmunkálása

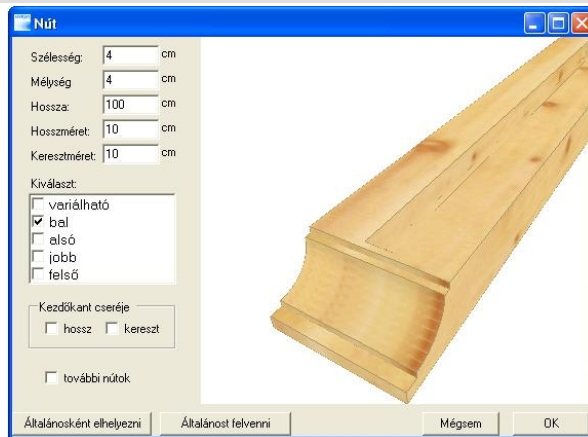

Nútolási funkciók beállítási lehetősége

Kifalcolás a VisKon® -nal problémamentesen  
elkészíthető. Mindegy hogy sarkos vagy kerek  
a sokoldalú beállítással semmi sem lehetetlen !

### Gyártáslista rövid áttekintése

- Fűrészvágás
- Kiélezés
- Leélezés
- Boszorkányvágás
- Vápaszarufa
- Élszarufa
- Hajlat schifter
- Elválasztás
- Fűrészrút
- Kármí
- Hajlatszarufa kármí
- Élszarufa kármí
- Feles szívkármí
- Ferde kármí
- Kármí takart
- Lapolás hossz ferde
- Lapolás átlóba ferde
- Lapolás keresztbe ferde
- Ereszborítás
- Lapolás forgatott
- Lapolás gekippt
- Dupla nút
- Táská 3d (csak a K2-5)
- Lapolás átlóba marva
- Univerzális lapolás (csak a K2)
- Furat
- Ferde furat
- Furatkép (csak a K2)
- Csapolás hosszába
- Csapolás keresztbe
- Csaplyuk hosszába
- Csaplyuk keresztbe
- Falcok
- Megnevezés
- Jelölés
- Állódeszka nűttal
- Siccelés
- Profil konkáv
- Profil konvex
- Beeresztések
- Ferde beeresztések
- Gerinc lapolás
- Ferde rálapolás
- Ferdefogas rálapolás
- Gyalulás
- Nútok
- Kifalcolás
- Falc
- Falcok-UF5 (csak a K2-5)
- Blokkház
- Dove Tail
- Fecskefarkú csap/csaplyuk hosszába
- Fecskefarkú csap/csaplyuk keresztbe
- Fecskefarkú csap/csaplyuk ferden
- Hossznút
- Kifalcolás
- Fozolás
- Attribút „Csomagolás”
- Attribút „Vágási osztályozás”

### Vezérelt CNC gépek :

- HUNDEGGER P8, P10, K1, K2, K2-5, K3,
- HUNDEGGER SpeedCut
- SCHMIDLER
- INTEGRA
- KRÜSIMATIC
- WEINMANN
- AUER

Módosítások jogát fenntartjuk !  
Nyomatási hibákért felelősséget nem vállalunk !

WETO AG

Muth 2

D-94104 Tittling

Tel.: +49 (0) 85 04/92 29-0

Fax. +49 (0) 85 04/92 29-19

info@weto.de

http://www.weto.de

WETO Magyarország

Vasút utca 48

H-2083 Solymár

Tel/Fax: +36-26-361-902

Mob: +36-20-9876-488

wetosoft@t-online.hu

http://www.weto.hu